

***Оценочные материалы***  
***по учебному предмету «Обучение грамоте»***

## *Приложение 1*

### **ПРОВЕРКА НАВЫКА ЧТЕНИЯ 1**

#### **Санки.**

Нет у Жени санок.	5
— Купи, папа, санки. У нас гора, а санок нет.	14
— Ладно, сын, куплю! – говорит папа.	19
Папа купил Жене прекрасные санки. Женя побежал на гору и покатился.	30
Весело Жене.	32

#### *Вопросы:*

1. Как звали мальчика?
2. О чём мальчик попросил папу?
3. Какое настроение было у мальчика? Почему?

### **ПРОВЕРКА НАВЫКА ЧТЕНИЯ 2**

#### **Рысь.**

В темном лесу, у лесной тропинки, залег зверь. Это рысь - кошка	12
ростом с большую собаку. Хвост у нее короткий, уши с кисточками, шкура	25
в пятнышках. Лежит рысь на толстом суку и ждет. Она с дерева так и	38
бросится на добычу.	41

*Е. Чарушин*

*Вопросы:*

1. Почему рысь названа большой кошкой?
2. Опишите рысь.
3. Как рысь охотится?
4. Как вы понимаете выражение «так и бросится»?
5. Как вы понимаете слово «залег»?

### **ПРОВЕРКА НАВЫКА ЧТЕНИЯ 3**

#### **Купание.**

Из леса вышла на берег реки медведица с двумя медвежатами. Она схватила одного 14  
медвежонок и стала окунать его в речку. Медвежонок визжал и барахтался. Мать 26  
искупала его. Другой медвежонок испугался холодной воды и побежал в лес. 38  
Медведица догнала его, надавала шлепков и искупала. 44  
Довольные купанием медведи ушли в чащу леса. 51

В. Бианки

*Вопросы:*

1. Кто вышел на берег реки из леса?
2. Как медведица купала первого медвежонка?
3. Почему побежал в лес другой медвежонок?
4. Что сделала с ним его мать?

Диагностическая работа (обучение грамоте)

**Цель:** проверить достижение предметных планируемых результатов на основе сформированных метапредметных универсальных учебных действий.

Что оценивается (цель)	Содержание диагностического задания	Критерии оценки
<p><b>Задание 1</b> Цель: проверить состояние фонематического слуха, фонематического восприятия.</p>	<p>Посмотрите на эти картинки. (Это ящик, пила, лист, лампа, мячик.) Назовите каждую картинку и, если в ее названии есть звук [а], поставьте около нее галочку. Например, нарисован шар. Я медленно произношу слово «шар» и слушаю, есть ли там звук «а». «Ша-а-ар» — есть звук «а». Значит, около этого рисунка я ставлю галочку (показ)».</p>	<p><b>0 баллов</b> — задание не выполнено. <b>1 балл</b> — отмечен один предмет. <b>2 балла</b> — звук [а] выделен в двух предметах, но в словах «ящик» и «мячик» звук не был указан. <b>3 балла</b> — правильное выполнение задания (отмечены все рисунки, кроме листа).</p>
<p><b>Задание 2</b> Цель: выявить умение проводить звуковой анализ слова с определением качества звуков в слове (гласные, твердые и мягкие согласные).</p>	<p>Проведите звуковой анализ слова «вишня». Покажите, какие в нем звуки: гласные отметьте красным цветом, твердые согласные — синим цветом, а мягкие согласные — зеленым».</p>	<p><b>0 баллов</b> — задание не выполнено. <b>1 балл</b> — наличие двух ошибок. <b>2 балла</b> — наличие одной ошибки. <b>3 балла</b> — правильное выполнение задания.</p>
<p><b>Задание 3</b> Цель: умение найти в слове заданный звук.</p>	<p>Найдите и отметьте галочкой среди своих рисунков (указываются и называются рисунки: ложка, вилка, волк, звезда, корова) те, в названиях которых есть звук, с которого начинается слово «вишня». Сначала подумайте, какой это звук, назовите его, потом начинайте работать.</p>	<p><b>0 баллов</b> — задание не выполнено. <b>1 балл</b> — указано одно слово (вилка или звезда). <b>2 балла</b> — правильное выполнение задания (указаны два слова).</p>
<p><b>Задание 4</b> Цель: выявить умение сопоставлять слова по звуковому составу.</p>	<p>Рассмотрите внимательно пары картинок: кит — кот, стол — стул, палка — полка, белка — булка. Самостоятельно назовите каждую из картинок и отметьте на схеме только те звуки, которыми эти слова различаются.</p>	<p><b>0 баллов</b> — задание не выполнено. <b>1 балл</b> — допущено более одной ошибки. <b>2 балла</b> — наличие одной ошибки (не отмечены первые звуки в первой или в четвертой паре). <b>3 балла</b> — правильное выполнение задания (отмечены первый и второй звуки в первой паре, третьи звуки во второй паре, вторые звуки в третьей паре, первые и вторые звуки в четвертой паре).</p>
<p><b>Задание 5</b> Цель: выявить умение соотносить слово с его слогударной схемой.</p>	<p>Посмотрите на эти картинки (зайка, лампа, барабан, слон), между ними изображены слоговые схемы. Назовите каждую картинку, определите, сколько слогов в каждом слове, какой слог</p>	<p><b>0 баллов</b> — задание не выполнено. <b>1 балл</b> — наличие двух ошибок. <b>2 балла</b> — наличие одной ошибки. <b>3 балла</b> — правильное выполнение задания.</p>

	ударный, и соедините картинку с соответствующей слоговой схемой. Будьте внимательны, проверяйте не только количество слогов в слове, но и ударный слог.	
<b>Задание 6</b> Цель: выяснить знание позиционного принципа русского письма — умение поставить гласную букву после твердого или мягкого согласного.	Вы видите схемы, в которых записаны только гласные буквы. Какие же согласные звуки могут стоять перед этими буквами — твердые или мягкие? Подумайте и ту клеточку, где стоит знак вопроса, закрасьте синим или зеленым цветом.	<b>0 баллов</b> — задание не выполнено. <b>1 балл</b> — допущено более одной ошибки. <b>2 балла</b> — допущена одна ошибка. <b>3 балла</b> — правильное выполнение задания.

**Низкий уровень** – 0–8 баллов; **средний уровень** – 9–11 баллов; **вышесреднего** -12-15 баллов;  
**высокий уровень** – 16–17 баллов.

Индивидуальный лист с заданиями для \_\_\_\_\_

**Задание 1:**

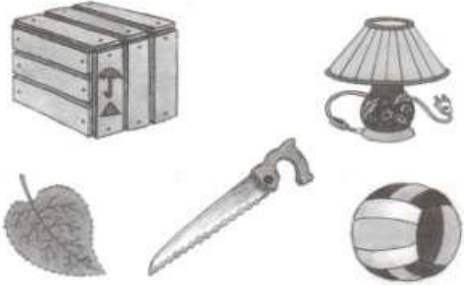

**Задание 2:**

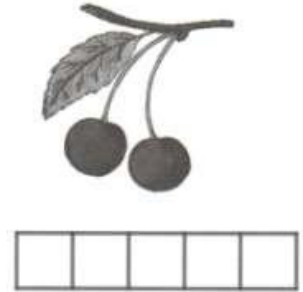

**Задание 3:**



**Задание 4:**

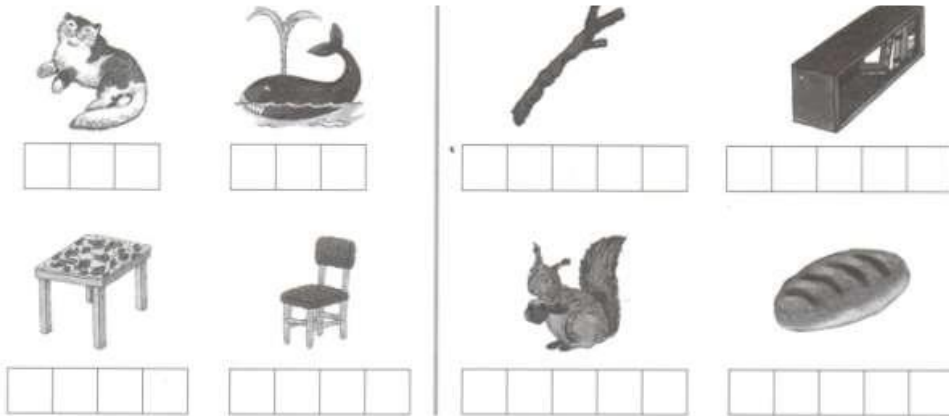

**Задание 5:**

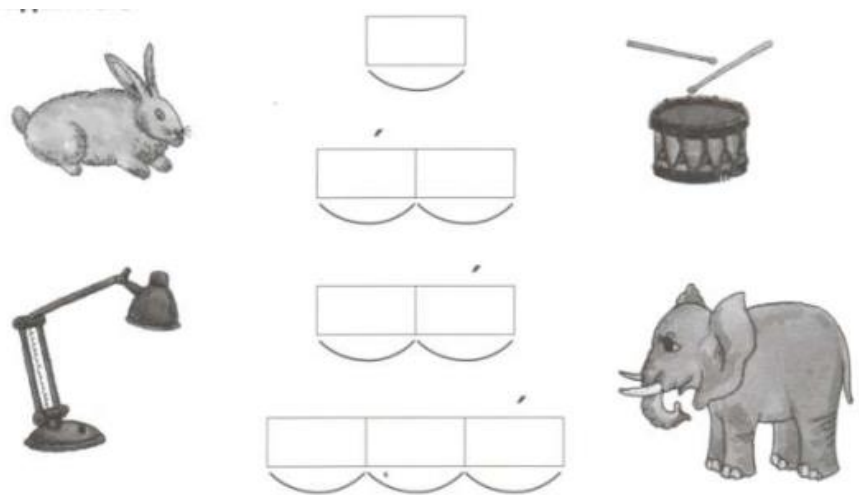

**Задание 6:**

?	Я	
---	---	--

?	Э	
---	---	--

### Приложение 3

?	У	?	И
---	---	---	---

### Диагностическая работа по литературному чтению

?	Ю	?	А
---	---	---	---

**Цель:** проверить достижение предметных планируемых результатов на основе сформированных метапредметных универсальных учебных действий.

Диагностическая работа состоит из 9 заданий и оценивается в баллах:

- **Задания 1, 2, 3, 4, 5, 6, 7:**

**0 баллов** — задание не выполнено

**1 балл** — задание выполнено верно

- **Задание 8:**

**0 баллов** — задание не выполнено

**1 балл** — правильно отмечен один автор

**2 балла** — задание выполнено верно

- **Задание 9** состоит из двух частей (ответ на поставленный вопрос и составление модели обложки) и оценивается в два этапа:

**1) 0 баллов** — задание не выполнено

**1 балл** — задание выполнено верно

**2) 0 баллов** — задание не выполнено

**1 балл** — наличие двух ошибок

**2 балла** — наличие одной ошибки

**3 балла** — задание выполнено верно

**Низкий уровень** – 0–6 баллов; **средний уровень** – 7–9 баллов; **вышесреднего** -10-11 баллов; **высокий уровень** – 12–13 баллов.





Индивидуальный лист с заданиями для \_\_\_\_\_

1. Отметь произведение фольклора:

рассказ          сказка          стихотворение

2. Прочитай. Что это? Подчеркни ответ:

Под соснами, под ёлками  
Лежит мешок с иголками.

сказка          пословица          загадка

3. Прочитай. Что это?

Где нет терпения, нет и умения.

загадка          пословица          считалка

4. Выбери ответ и допиши предложение:

В. Сутеев писал сказки, а А. Барто \_\_\_\_\_

рассказы          стихи          скороговорки

5. Отметь фамилию зарубежного сказочника:

Е. Пермяк          Х.К. Андерсен          К. Чуковский

6. Отметь имя героя «Сказки о царе Салтане...» А. Пушкина:

дядя Миша          князь Гвидон          Красная Шапочка

7. Допиши предложение, выбрав нужное слово:

Ивашечка, Терешечка, Муха-Цокотуха, Красная Шапочка – это герои \_\_\_\_\_

рассказов          стихов          сказок

8. Подумай, о ком или о чем говорится в произведениях. Укажи —>:

Е. Ильина «Чик-чик ножницами»          о природе

В. Осеева «На катке»          о детях

А. Плещеев «Травка зеленеет»          о животных

9. Прочитай отрывок. Какой была Мушка? Найди и подчеркни ответ в тексте.

В. Чаплина

Выполни модель обложки:

МУШКА  
(отрывок)

Однажды Люда пришла домой и принесла маленькую черную собачку. Собачка была грязная, худая и хромала на переднюю лапку.

Когда Люда пустила ее на пол, она поджала под себя больную лапку и со страхом оглядывалась по сторонам.

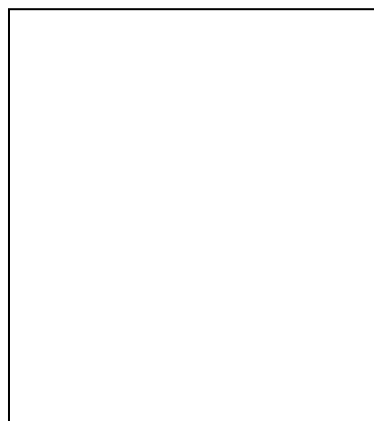

## **ИТОГОВЫЙ СЛОВАРНЫЙ ДИКТАНТ**

**Цель:** проверить степень форсированности навыка правописания слов с непроверяемыми орфограммами.

**Задачи:** развитие навыка правописания слов с непроверяемыми орфограммами; развитие орфографической зоркости; развитие и обогащение лексического запаса;

### **Диктант**

Россия, класс, ребята, ученик, пожалуйста, до свидания.

**КОНТРОЛЬНОЕ СПИСЫВАНИЕ с грамматическим заданием**

**Цель:** проверить умение писать текст с опорой на образец, сличать написанное с текстом, обнаруживать орфограммы. Проверить также каллиграфический навык: начертание букв, их соединения в словах, качество письма.

**Задание:** Списать. В выделенных словах подчеркнуть мягкие согласные.

***Вариант 1***

*Хитрая кошка.*

**Алёша** поймал окуня. **Окунь** плавал в тазу. Тихо пришла кошка Мурка. Она цап лапой рыбу и убежала.

***Вариант 2***

*Наш сад.*

В саду тишина. Малыши спят. На **столе** игрушки. Тут мишки и машины. **Чижи** и стрижи. Зайчата и жираф.

## ИТОГОВЫЙ КОНТРОЛЬНЫЙ ДИКТАНТ с грамматическим заданием

### Диктант

**Цель:** проверить, как усвоены детьми основы русской графики: умение записывать под диктовку слова различной звукослоговой структуры, записывать предложение (раздельно писать слова в предложении, начинать запись с большой буквы, ставить точку в конце); умение употреблять большую букву в именах людей; умение правильно писать сочетания гласных с шипящими в хорошо знакомых словах; умение обозначать мягкость согласных буквами *е, ё, ю, я, и, ъ*.

### Вариант 1

#### Васька.

У Любы живёт кот Васька. Он весь белый. На лапах тёмные пятна. Хвост пушистый. Летом Ваську взяли на дачу. Он любит спать на окне. Там тепло.

#### Грамматические задания.

1. Подчеркнуть буквы гласных звуков одной чертой, а буквы согласных – двумя:

*Вариант 1* – в слове *Васька*.

*Вариант 2* – в слове *любит*.

2. Разделить слова на слоги и поставить знак ударения над словами:

*Вариант 1* – 5-го предложения.

*Вариант 2* – 6-го предложения.

1. Обозначить буквы мягких звуков в первом предложении (для обоих вариантов).
2. Выпиши из текста слово, которое называет предмет, слово, которое называет действие предмета и слово, которое называет признак предмета.

### Вариант 2

#### Осы.

Был тёплый день. Катя и Юра идут в рощу. Кругом тишина. Вот большой пенёк. А там осы. Они гудели. Дети убежали домой.

#### Грамматические задания.

1. Подчеркнуть буквы гласных звуков одной чертой, а буквы согласных – двумя:

*Вариант 1* – в слове *день*.

*Вариант 2* – в слове *пенёк*.

2. Разделить слова на слоги и поставить знак ударения над словами:

*Вариант 1* – 2-го предложения.

*Вариант 2* – 7-го предложения.

3. Обозначить буквы мягких звуков в первом предложении (для обоих вариантов).
4. Выпиши из текста слово, которое называет предмет, слово, которое называет действие предмета и слово, которое называет признак предмета.

Итоговая диагностическая работа по русскому языку

**Цель:** проверить достижение предметных планируемых результатов на основе сформированных метапредметных универсальных учебных действий.

Что оценивается (цель)	Содержание диагностического задания	Критерии оценки
<p><b>Задание 1</b> Цель: выявить умение проводить звуковой анализ слова с определением качества звуков в слове.</p>	<p>Составьте звуковую модель к слову «ручка». Покажите, какие в нем звуки: гласные отметьте красным цветом, твердые согласные — синим цветом, а мягкие согласные — зеленым.</p>	<p><b>0 баллов</b> — задание не выполнено. <b>1 балл</b> — наличие двух ошибок. <b>2 балла</b> — наличие одной ошибки. <b>3 балла</b> — правильное выполнение задания.</p>
<p><b>Задание 2</b> Цель: выявить степень овладения звукобуквенным анализом и умение правильно воспринимать учебную задачу.</p>	<p>Вам нужно отметить слова, в которых букв больше, чем звуков. (Учитель пишет на доске слово «конь».) Например, если бы здесь было слово «конь», я бы делала так: первый звук в слове «конь» — [к], второй звук — [о], третий — [нь]. В этом слове 3 звука, но 4 буквы, т. е. букв больше, чем звуков. Я ставлю «+» в квадратике около слова «конь». Так же разберите все слова и посчитайте, в каких словах букв больше, чем звуков.</p>	<p><b>0 баллов</b> — задание не выполнено. <b>1 балл</b> — одно слово отмечено правильно, а другое — ошибочно. <b>2 балла</b> — отмечено одно слово. <b>3 балла</b> — отмечены слова «день», «медведь».</p>
<p><b>Задание 3</b> Цель: выявить степень овладения звукобуквенным анализом и умение правильно воспринимать учебную задачу.</p>	<p>Вам нужно отметить слова, в которых звуков больше, чем букв. Давайте разберем слово «яма». (Учитель пишет на доске слово «яма».) В слове «яма» первый звук — [й], второй — [а], третий — [м], четвертый — [а]. Вы видите, в слове «яма» — 3 буквы, но 4 звука, т. е. звуков больше, чем букв, я ставлю «+» в квадратике около этого слова. Так же разберите все слова и посчитайте, в каких словах звуков больше, чем букв.</p>	<p><b>0 баллов</b> — задание не выполнено. <b>1 балл</b> — отмечено правильно одно слово, а другое — ошибочно. <b>2 балла</b> — отмечены два слова. <b>3 балла</b> — отмечены слова «юла», «ёжик», «змея».</p>
<p><b>Задание 4</b> Цель: выявить умение ставить ударение в словах.</p>	<p>Перед вами слова. Прочитайте их внимательно и поставьте в каждом слове ударение.</p>	<p><b>0 баллов</b> — задание не выполнено. <b>1 балл</b> — допущено две и более ошибки. <b>2 балла</b> — допущена одна ошибка. <b>3 балла</b> — задание выполнено верно.</p>
<p><b>Задание 5</b> Цель: выявить умение найти пару согласного звука по звонкости - глухости.</p>	<p>Рассмотрите внимательно буквы верхнего и нижнего рядов. Подумайте, по какому признаку объединены эти буквы в пары, и в пустые клетки допишите пропущенные буквы. Будьте внимательны при выполнении задания.</p>	<p><b>0 баллов</b> — задание не выполнено. <b>1 балл</b> — допущено две и более ошибки. <b>2 балла</b> — допущена одна ошибка. <b>3 балла</b> — установлена закономерность и записаны все буквы.</p>
<p><b>Задание 6</b></p>	<p>Прочитайте слова. Запишите рядом с каждым</p>	<p><b>0 баллов</b> — задание не</p>

<p>Цель: выявить знание написания сочетаний «жи» — «ши».</p>	<p>словом такое слово, которое обозначает много этих предметов.</p>	<p>выполнено.  <b>1 балл</b> — допущено две и более ошибки в написании сочетаний «жи» — «ши».  <b>2 балла</b> — допущена одна ошибка.  <b>3 балла</b> — все слова записаны правильно.</p>
<p><b>Задание 7</b>  Цель: выявить умение правильно делить слова на слоги.</p>	<p>Посмотрите внимательно на слова, прочитайте. Вам нужно отметить слова, которые правильно разделены на слоги.</p>	<p><b>0 баллов</b> — задание не выполнено.  <b>1 балл</b> — отмечено одно слово правильно.  <b>2 балла</b> — допущена одна ошибка.  <b>3 балла</b> — отмечены все три слова.</p>
<p><b>Задание 8</b>  Цель: выявить умение составлять предложение из слов и правильно его записывать.</p>	<p>У каждого из вас на листочке написаны слова. Из них нужно составить предложение и записать его на пустой строке.</p>	<p><b>0 баллов</b> — задание не выполнено.  <b>1 балл</b> — предложение составлено верно, но в записи допущены ошибки (не обозначена большая буква и точка в конце предложения).  <b>2 балла</b> — предложение составлено верно, но в записи допущена ошибка (например, предлог записан вместе со словом).  <b>3 балла</b> — предложение составлено и записано правильно.</p>

**Низкий уровень** – 0–11 баллов; **средний уровень** – 12–17 баллов; **вышесреднего** -18-22 баллов; **высокий уровень** – 23–24 балла.

Индивидуальный лист с заданиями для \_\_\_\_\_

Задание 1:



Задание 2: Медведь  день  цветы  ель

Задание 3: Юла  перья , ёжик  змея

Задание 4: Смешной, мечтать, дерево, настоящий, конфета, слезинка, пословица, льдинка, бегемот.

Задание 5:

Д	З		Б	В	
Т	С	Ш			К

Задание 6: ландыш – \_\_\_\_\_

стриж – \_\_\_\_\_

мальш – \_\_\_\_\_

чиж – \_\_\_\_\_

Задание 7:

за – й - ка       ко – ро – ва       сде – лать

паль – чик       ме – те - ль       каю - та

Задание 8: Саша, лыжах, катается, на

---

